

Mecanismo
SY1B
Manual de uso



- 1 posición de bloqueo
- Ajuste de tensión por perilla



Graduación de altura



Ajuste de inclinación



Ajuste de inclinación

Hale la palanca hacia afuera para desbloquear el movimiento basculante, haciendo presión con la espalda se efectúa el movimiento sincrónico del espaldar y el asiento. Para bloquear vuelva a la posición inicial y empuje la palanca.



Ajuste de altura

Para subir: Ubique la palanca que se encuentra en la parte inferior derecha del asiento, levántese un poco de la silla y suba la palanca y deje que el asiento ascienda a la altura deseada y suelte la palanca.

Para bajar: Sentado, ubique nuevamente la palanca y súbala, el asiento descenderá con el peso de su cuerpo, suelte la palanca en la altura deseada.

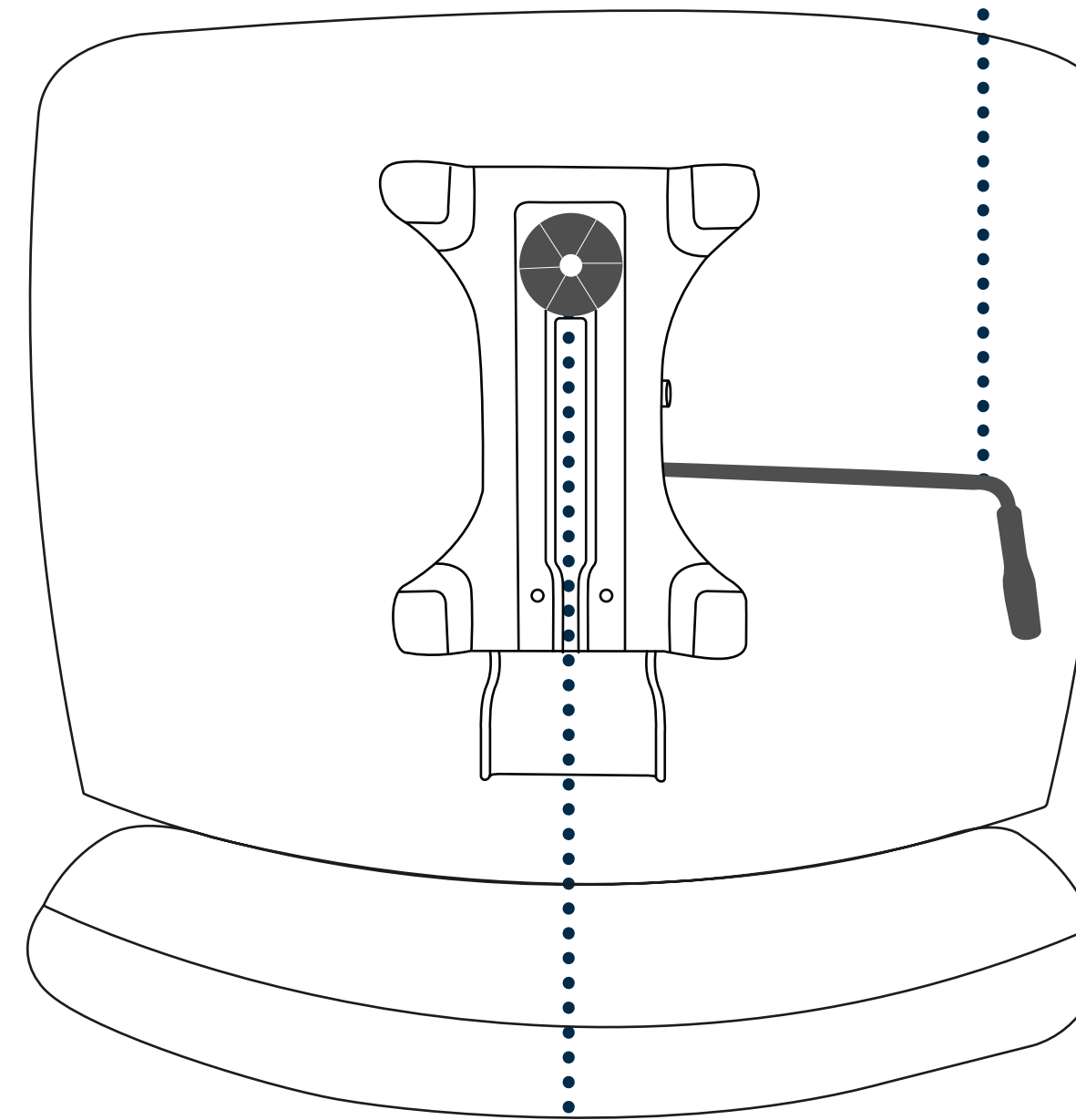

Ajuste de tensión

Esta función le permitirá graduar el nivel de resistencia a la inclinación de acuerdo a su peso.

Ubique la perilla que se encuentra debajo del asiento. Para disminuir la resistencia, gírela en sentido contrario de las manecillas del reloj. Para aumentarla, gírela en sentido de las manecillas del reloj.

IMPORTANTE:

Todos nuestros productos son fabricados conforme a las especificaciones y selecciones del cliente en cuanto a sus componentes y acabados. Es así como se encuentran exceptuados del derecho de retracto que se consagra en el artículo 47 de la Ley 1480 de 2011, esto atendiendo a que en su calidad de clientes, con la firma de la orden de compra, por mandato legal no son beneficiarios del derecho de retracto.